

各部の寸法

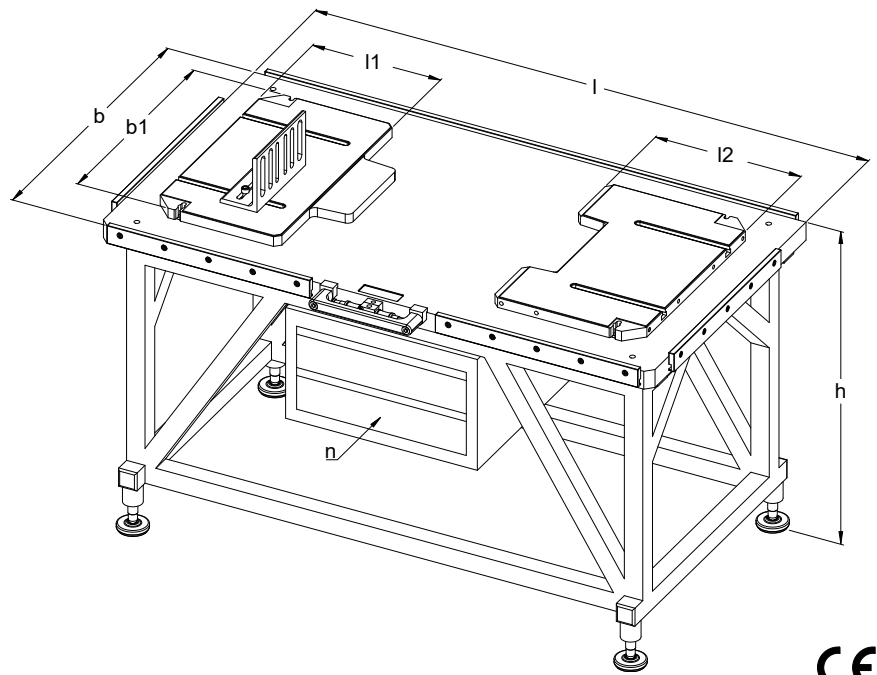

引き出しの数	最大耐荷重, kg	動作空気圧 [bar]	b1	l1	l2	h	b	l	品番
2	3.000	6	346	266	296	850	496	1156	H 4062/496/1156
2			596	346	396		796	1496	H 4062/796/1496
1	5.000	8	796	466	496	660	996	1846	H 4062/996/1846

各部の名称

1. ベースプレート
2. ベースフレーム
3. ツールキャビネット
4. 可動プレート
5. 倒れ防止ブラケット
6. 調整機能付き脚
7. 固定ボルト

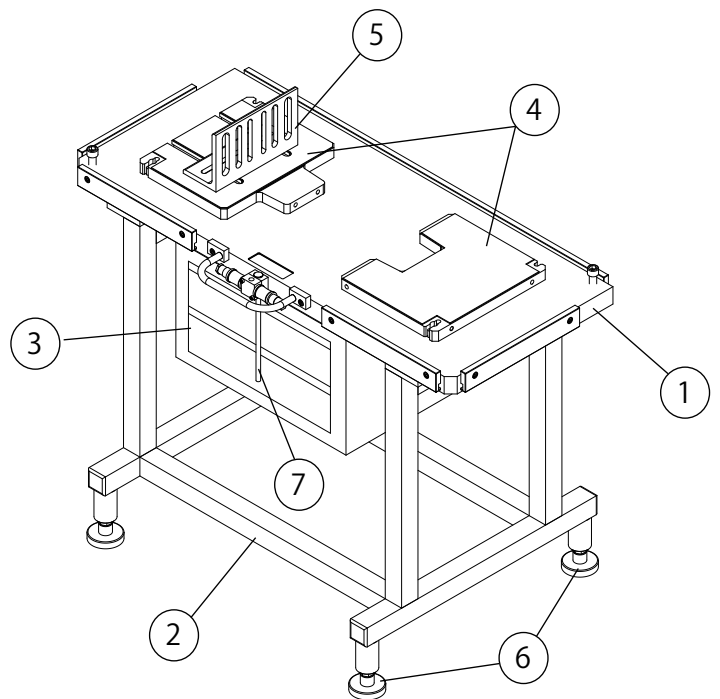

アクセサリ

8. アイボルト
9. ブラケット(2pcs)
10. 銅製マレットハンマー
11. マルチオイル VMM 4/1/400
12. 水平標準器

